

5.21 SCHEDA TECNICA ED INDICAZIONI DI MONTAGGIO

PUNTO DI ANCORAGGIO WCxxBL

Di tipo C secondo UNI 11578:2015

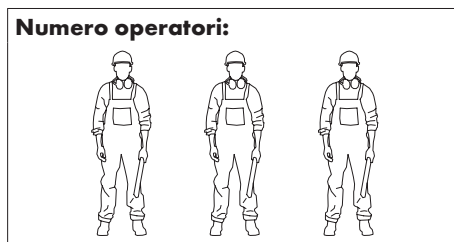
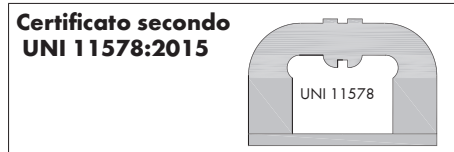
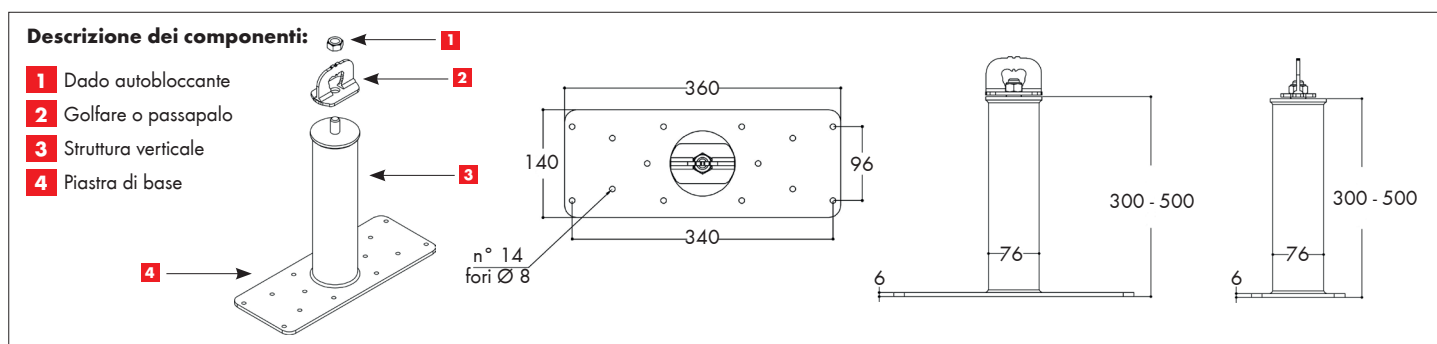

fig.	descrizione	modello	altezza [cm]	peso [kg]	Art.
1	punto di estremità con golfare	WC30BL	30 + golfare	4,07	5939 000 035
		WC50BL	50 + golfare	4,85	5939 000 036
2	punto intermedio con passapalo	WC30BLI	30 + passapalo	4,18	5939 000 037
		WC50BLI	50 + passapalo	4,95	5939 000 038



Campi d'impiego:

- dispositivi di estremità o intermedi per la realizzazione di linee di ancoraggio per la protezione dalle cadute dall'alto
- per l'installazione su **travi in legno**
- idoneo per max. **3 operatori** contemporaneamente, dotati di opportuni dispositivi di protezione individuale (DPI); il singolo DPI, in caso di caduta, non deve generare un carico superiore a 6 kN
- idoneo anche per l'uso in trattenuta
- idoneo per linee di ancoraggio che deviano dall'orizzontale non più di 15°

Composizione della linea di ancoraggio (vedi anche schemi alle pagine informative):

- **campata unica** (lunghezza min. 2 m e max. 15 m):
2 punti di estremità, 1 kit intestatura fune WLAKIT,
1 fune WLA
- **multicampata** (lunghezza oltre 15 m e max. 60 m):
2 punti di estremità, 1 punto intermedio ogni max. 15 m per l'intero sviluppo della linea, 1 kit intestatura fune WLAKIT,
1 fune WLA

Vantaggi dell'acciaio inox A2 (AISI 304):

- rimane inalterato nel tempo in quanto resistente alla corrosione da esposizione agli agenti atmosferici
- per caratteristiche intrinseche del materiale è in grado di dissipare maggiore energia in caso di caduta rispetto all'acciaio zincato, **riducendo le azioni sui fissaggi e sulla struttura di collegamento**

Caratteristiche:

- componente specifico per il fissaggio su **legno lamellare** classe min. GL24h o equivalente
- fissaggio alla struttura portante mediante utilizzo di viti strutturali per legno
- in caso di caduta il dispositivo di ancoraggio può deformarsi ed è idoneo a resistere ad un carico nominale di arresto caduta di 1200 daN
- il dispositivo di ancoraggio può essere utilizzato per operazioni di salvataggio solo ed esclusivamente nel campo dei propri limiti operativi e se integro

Garanzia:

10 anni sui materiali (dalla data di acquisto)

Installazione – supporti e fissaggi:

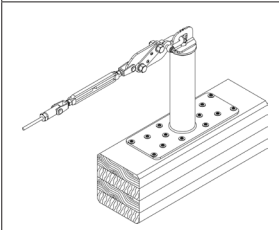
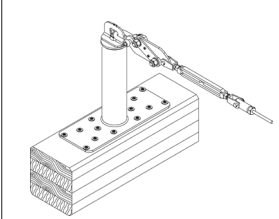
Legno - fissaggio tramite viti strutturali		Elementi di fissaggio:
Configurazione con piastra di base e fune parallele all'asse della trave		
	Requisiti del supporto: <ul style="list-style-type: none"> legno lamellare classe min. GL24h o equivalente sezione resistente min. 160 x 160 mm (B x H) 	
Configurazione con piastra di base parallela all'asse della trave e fune ortogonale all'asse della trave		
	Requisiti del supporto: <ul style="list-style-type: none"> legno lamellare classe min. GL24h o equivalente sezione resistente min. 220 x 240 mm (B x H) 	<ul style="list-style-type: none"> 14 viti ASSY 3.0 TL Ø 8 x 160 mm in acciaio inox A2 (Art. 0181 808 160). Devono essere utilizzati tutti i 14 fori di fissaggio presenti sulla piastra di base dei dispositivi

Note alla tabella: le indicazioni di fissaggio sono proposte con criteri analogici rispetto alle prove di certificazione effettuate su elementi strutturali in legno lamellare GL24h, e non sostituiscono la verifica strutturale a carico di un tecnico abilitato. Sarà cura del progettista verificare che la condizione di installazione sia riconducibile alle tipologie di materiale base sopraindicato.

Brevetto BIFASICO®:

I componenti sono dotati di un dispositivo interno brevettato (BIFASICO®) che ne permette il comportamento rigido nella fase di esercizio e trattenuta, mentre la plasticizzazione e l'assorbimento di energia nella fase di arresto caduta.

Dati di caduta:

I valori di caduta (freccia, tiro e angolo di tiro) variano a seconda del punto di ancoraggio e della lunghezza della linea di ancoraggio. I valori di caduta sono richiedibili all'indirizzo e-mail: linea.vita@wuerth.it

Ancoraggio alla struttura portante:

Il supporto va valutato e l'ancoraggio va dimensionato da un tecnico abilitato. In ogni caso si rende necessaria la verifica dell'idoneità del supporto ad assorbire la sollecitazione derivante dalla caduta dell'operatore (vedi norma 11560).

Certificazioni:

La linea di ancoraggio è stata sottoposta alle prove di tipo previste dalla norma UNI 11578:2015 ed è conforme al tipo C. E' idonea all'utilizzo da parte di max. 3 operatori contemporaneamente connessi tramite opportuni DPI. La validità delle certificazioni decade qualora il prodotto venga disassemblato, alterato, modificato o non correttamente installato.

Certificazioni scaricabili dal sito: www.wuerth.it/lineavita

Ispezione periodica:

L'impianto anticaduta è soggetto ad ispezione periodica obbligatoria ad intervallo non superiore a 2 anni per i controlli relativi al sistema di ancoraggio e non superiore a 4 anni per i controlli relativi alla struttura di supporto e agli ancoranti, come previsto dalla norma UNI 11578:2015.

Ulteriori informazioni:

Consultare le pagine informative, il manuale d'installazione ed uso ed il libretto d'impianto forniti insieme ai prodotti e scaricabili dal sito: www.wuerth.it/lineavita

Indicazioni di montaggio:



In fase di installazione l'operatore deve verificare la compatibilità delle soluzioni tecniche adottate dal progettista dell'impianto, le indicazioni di montaggio/installazione dei componenti, la scheda tecnica dei sistemi di fissaggio e la consistenza della struttura portante su cui verrà fissato il componente.

Legno - fissaggio tramite viti strutturali

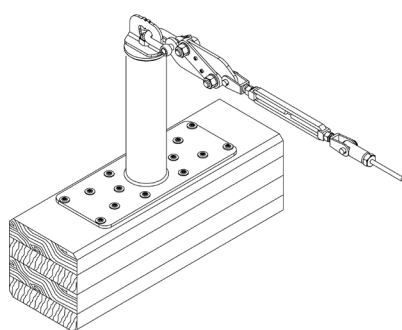
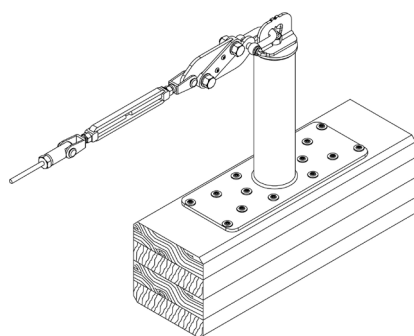

Fasi di installazione:

1. Definire la posizione planimetrica di posa secondo le indicazioni progettuali.
2. Rimuovere gli strati del manto di copertura fino al raggiungimento della struttura portante su cui eseguire il fissaggio, previa verifica del fissaggio mediante calcolo o prove da parte di un tecnico abilitato.
3. Posizionare il dispositivo nella zona di fissaggio, avendo cura di ruotare il golfare in modo da predisporre l'allineamento della fune alla direzione di tiro.
4. Eseguire la connessione utilizzando 14 viti strutturali per legno ASSY 3.0 TL Ø 8 x 160 mm in acciaio inox A2 (Art. 0181 808 160) secondo le prescrizioni riportate nella scheda tecnica del componente da installare e nella certificazione della vite strutturale. Devono essere utilizzati tutti i 14 fori presenti sulla piastra di base dei dispositivi.
5. Ripristinare la copertura ed eseguire l'impermeabilizzazione. Procedere con il montaggio della linea.

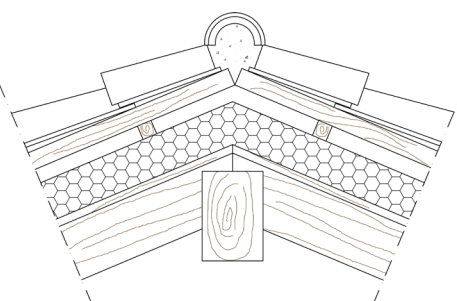

1. Definire la posizione planimetrica

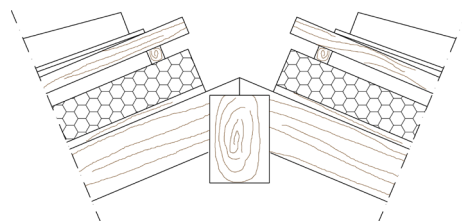

2. Rimuovere gli strati di copertura fino al raggiungimento della struttura portante

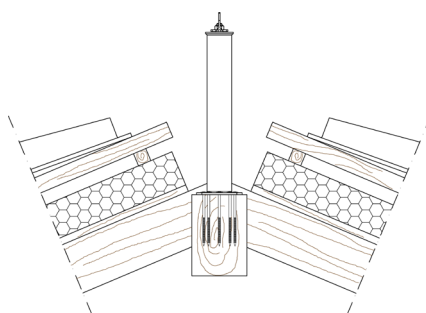

3-4. Posizionare il dispositivo e procedere all'installazione delle 14 viti strutturali, utilizzando tutti i 14 fori presenti sulla piastra

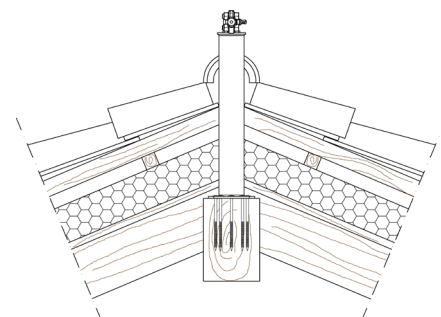

5. Ripristinare la copertura ed eseguire l'impermeabilizzazione. Procedere con il montaggio della linea

Nota Bene:

Le schematizzazioni e le indicazioni riportate in questo manuale rappresentano alcune tra le più diffuse tipologie d'installazione riscontrabili in cantiere. In caso di difformità dagli esempi riportati, la posa deve comunque essere eseguita con i fissaggi consigliati utilizzando le regole del buon costruire. Si ricorda che la conformità ai requisiti normativi ed alle schematizzazioni riportate non sostituisce in alcun modo la verifica del sistema di ancoraggio alla struttura portante, a cura di un tecnico abilitato. Per qualsiasi informazione o richiesta di indicazione di posa contattare il progettista dell'impianto anticaduta oppure l'ufficio tecnico Würth Srl.